

5 IZVAJANJE DEL

5.1 PORTAL

Naročnik želi, da se portal uredi v stanje, kakršno je bilo v letu 1920.

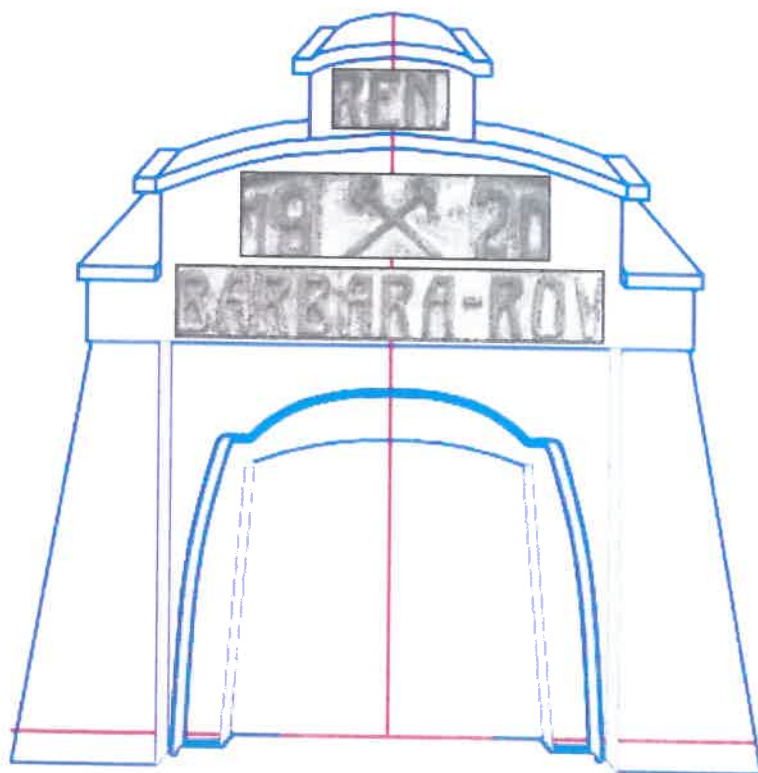

Slika 5.1 – Portal v letu 1920

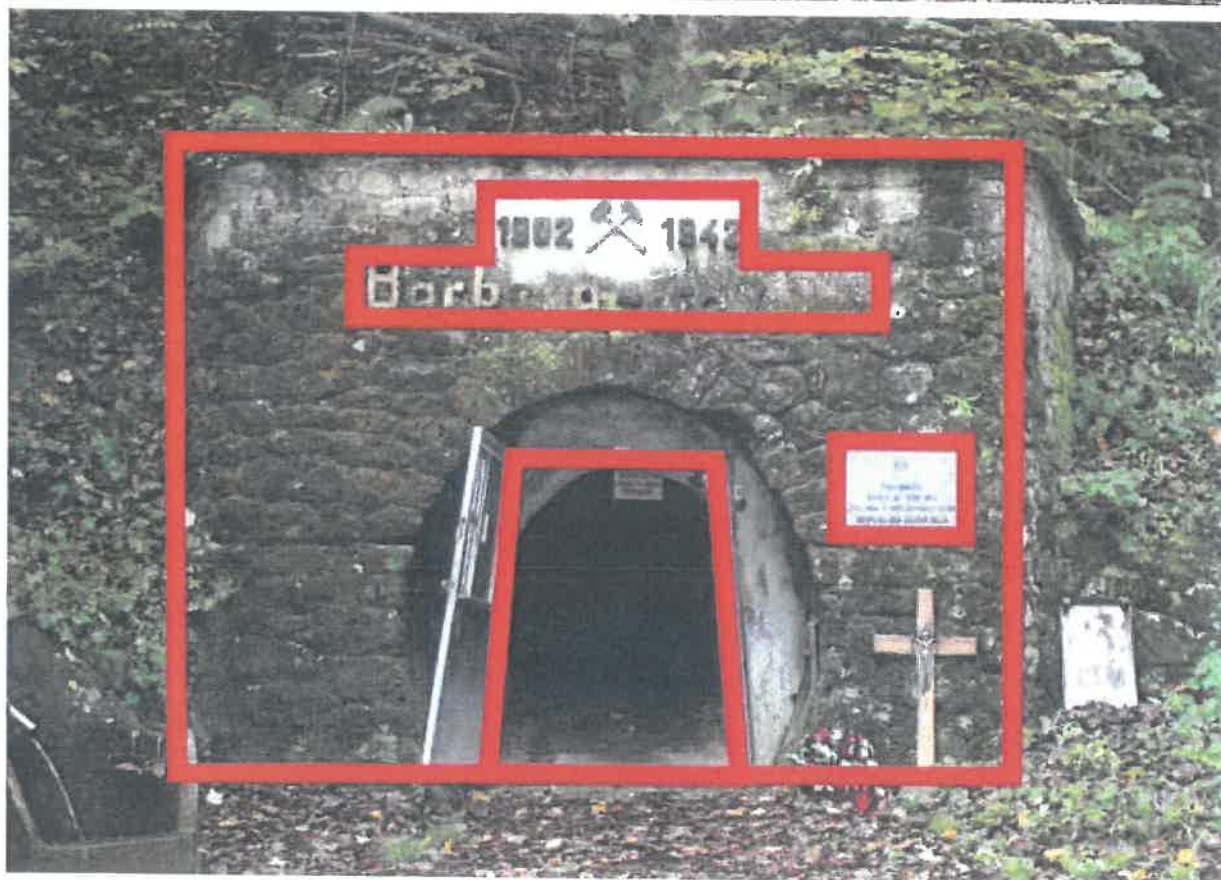

Slika 5.2 – Portal v letu 2020

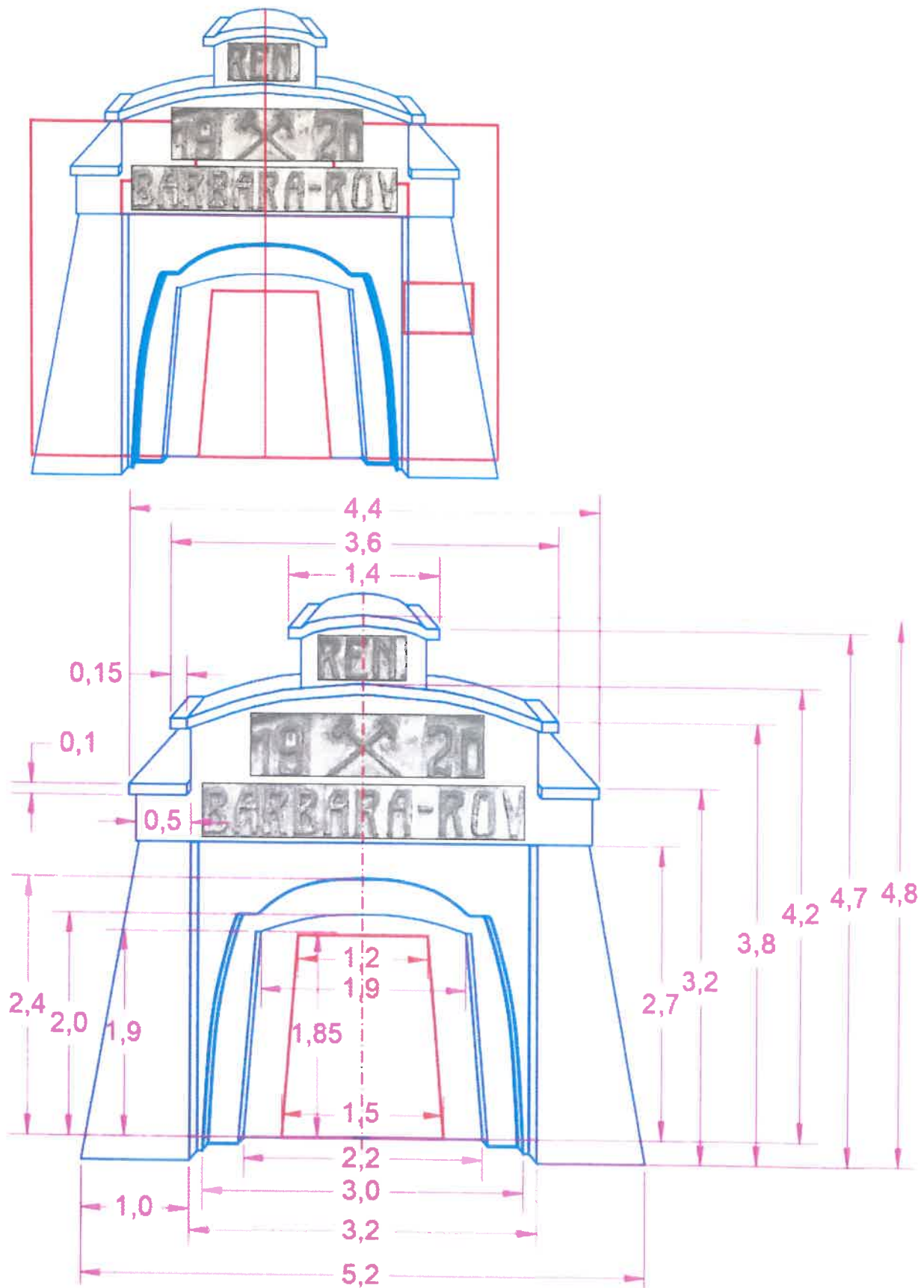

Slika 5.3 – Ureditev portala iz leta 2020 na stanje portala v letu 1920

- Ureditev portala v stanje iz leta 1920 zahteva odstranitev obstoječe table, napisa ter porušitev starega in popolno preureditev v staro stanje. Ohranijo se le obstoječa vrata, ki se v primeru, da bo treba nižati nivo tal direktno na vhodu, ustrezno priredijo.
- Vse dolžine in višine so samo približne, ker so določene le na podlagi fotografije. Glede na to, da je njegova sedanja oblika geometrijsko zelo drugačna, kar velja tudi za gabarite, je treba pred dokončno odločitvijo za izvajanje del pri celoviti rekonstrukciji, ponovno preveriti vse možnosti in mere prirediti dejanskemu stanju na terenu. Pri tem se upoštevajo tudi morebitne želje naročnika, ki ji potrdi pred rušenjem oz. izvajanjem del. Omenjeno se obdela v Odmiku od tega projekta za izvedbo.
- Obstoječ napis se zamenja za napis, ki mora biti čim bolj podoben napisu iz obdobja leta 1920. Izbira materiala za napis še ni dokončna, zato se izvede v času izvedbe del.
- V primeru, da se naročnik ne odloči za popolno porušitev, se portal očisti z visokotlačnim čistilcem (puromat). Sprednja stena se lahko maskira kot približek prejšnjemu izgledu. Izvedejo se prilagoditve, kjer se lahko, preostali del ostane takšen, kot je.
- Marmorna plošča, ki se pred začetkom del demontira, se ponovno montira na desno stran portala.

5.2 TRANSPORT IN PREKLADANJE

5.2.1 ZUNAJ

- Ves material, oprema in ostalo, ki bodo potrebni za izvajanje del po tem projektu, se bodo z ustreznimi transportnimi vozili (tovornjaki, kombiji, osebni avtomobili...) pripeljali na plato do vhoda v jamo in se tam začasno deponirali ali pa takoj, ročno ali s pomočjo ustreznega stroja (izvajalec) preložili v ustrežna transportna sredstva za prevoz v jamo (prirejen jamski voziček, cicka ...). Na enak način se bodo odpeljali po zaključku izvajanja del.
- Pri izvajanju rudarskih del bodo nastali viški materiala, ki se bodo z ustreznimi vozili odpeljali z območja platoja.
- Izvajani bodo tudi redni ali izredni odvozi odpadkov na ustrezne deponije. Vse nakladanje bo izvajano ročno, po potrebi tudi s pomočjo mini bagra ali na drug ustrezen način, ki ga bo imel na razpolago izvajalec, transport pa z ustreznimi vozili.
- Dnevno bo izvajan tudi prevoz zaposlenih, nadzornega osebja in morebitnega zunanjega nadzora za posamezna dela.
- Na začetku vsake delovne izmene je treba preveriti brezhibnost vseh varnostnih naprav, zavor in protipožarnih naprav. Podatki o kontrolnih pregledih se vpišejo v knjige pregledov za posamezni stroj.